

GoldenEar™



T44

Loudspeaker System With Built-In High-Powered SuperSubwoofer

Quick Start Guide

Schnellstartanleitung
Guide de démarrage rapide
Guía de inicio rápido
Guida rapida all'avvio
Snelstartgids
Snabbstartguide
Краткое руководство пользователя
Guia de iniciação rápida

The crossed-out wheeled bin is the European Union symbol for indicating separate collection for electrical and electronic equipment. This product contains electrical and electronic equipment which should be reused, recycled or recovered and should not be disposed of with unsorted regular waste. Please return the unit or contact the authorised dealer from whom you purchased this product for more information.

DE Die durchgestrichene Mülltonne auf Rädern ist das Symbol der Europäischen Union für die getrennte Sammlung von elektrischen und elektronischen Geräten. Dieses Produkt enthält elektrische und elektronische Geräte, die wiederverwendet, recycelt oder verwertet werden sollten und nicht mit unsortiertem Hausmüll entsorgt werden dürfen. Bitte geben Sie das Gerät zurück oder wenden Sie sich für weitere Informationen an den autorisierten Händler, bei dem Sie dieses Produkt erworben haben. FR La poubelle barrée est le symbole de l'Union européenne indiquant la collecte séparée des équipements électriques et électroniques. Ce produit contient des équipements électriques et électroniques qui doivent être réutilisés, recyclés ou récupérés et ne doivent pas être jetés avec les déchets ordinaires non triés. Veuillez retourner l'appareil ou contacter le revendeur agréé auprès duquel vous avez acheté ce produit pour plus d'informations. SP El contenedor con ruedas tachado es el símbolo de la Unión Europea que indica la recogida selectiva de aparatos eléctricos y electrónicos. Este producto contiene equipos eléctricos y electrónicos que deben ser reutilizados, reciclados o recuperados y no deben ser eliminados con la basura normal no clasificada. Por favor, devuelva la unidad o póngase en contacto con el distribuidor autorizado al que compró este producto para obtener más información. IT Il bidone barrato è il simbolo dell'Unione Europea che indica la raccolta differenziata per le apparecchiature elettriche ed elettroniche. Questo prodotto contiene apparecchiature elettriche ed elettroniche che devono essere riutilizzate, riciclate o recuperate e non devono essere smaltite con i rifiuti normali non differenziati. Si prega di restituire l'unità o di contattare il rivenditore autorizzato presso il quale è stato acquistato questo prodotto per ulteriori informazioni. NL De doorgestreepte vuilnisbak op wieltjes is het symbool van de Europese Unie voor het gescheiden inzamelen van elektrische en elektronische apparatuur. Dit product bevat elektrische en elektronische apparatuur die moet worden hergebruikt, gerecycled of teruggewonnen en niet met het ongesorteerde gewone afval mag worden weggegooid. Breng het toestel terug of neem contact op met de erkende dealer waar u dit product hebt gekocht voor meer informatie. SE Den överkryssade papperskorgen på hjul är EU:s symbol för separat insamling av elektrisk och elektronisk utrustning. Denna produkt innehåller elektrisk och elektronisk utrustning som ska återanvändas, återvinnas eller återvinnas och får inte slängas med osorterat vanligt avfall. Lämna tillbaka enheten eller kontakta den auktoriserade återförsäljaren som du köpte produkten av för mer information. RU Перечёркнутый мусорный контейнер для колес является электрик и электроник утруснинг. Денна продукт innehåller elektrisk och elektronisk utrustning som ska återanvändas, återvinnas eller återvinnas och får inte slängas med osorterat vanligt avfall. Lämna tillbaka enheten eller kontakta den auktoriserade återförsäljaren som du köpte produkten av för mer information. RU Перечёркнутый мусорный контейнер для колес является символом Европейского Союза для обозначения раздельного сбора электрического и электронного оборудования. Данное изделие содержит электрическое и электронное оборудование, которое следует повторно использовать, перерабатывать или восстанавливать, и не должно утилизироваться вместе с несортированным обычным мусором. Пожалуйста, верните устройство или свяжитесь с авторизованным дилером, у которого вы приобрели данное изделие, для получения более подробной информации. PT Na União Europeia, o símbolo do caixote do lixo com rodas, com uma cruz por cima, indica que os dispositivos elétricos e eletrónicos estão sujeitos a uma recolha separada. Este produto inclui equipamento eléctrico e electrónico que deverá ser reutilizado, reciclado ou recuperado, não devendo ser eliminado junto com o lixo doméstico. Devolva a unidade ou contacte o distribuidor autorizado onde adquiriu o produto para obter mais informações.



Read All Instructions

DE Alle Anweisungen lesen FR Lire toutes les instructions SP Lea todas las instrucciones IT Leggere tutte le istruzioni NL Lees alle instructies SE Läs alla instruktioner RU Прочитайте все инструкции PT Ler as instruções na íntegra



Avoid Extreme Temperatures

DE Vermeiden Sie extreme Temperaturen FR Évitez les températures extrêmes SP Evitar las temperaturas extremas IT Evitare le temperature estreme NL Vermijd extreme temperaturen SE Undvik extrema temperaturer RU Избегайте экстремальных температур PT Evitar temperaturas extremas



Avoid Moisture

DE Vermeiden Sie Feuchtigkeit FR Évitez l'humidité SP Evitar la humedad IT Evitare l'umidità NL Vermijd vocht SE Undvik fukt RU Избегайте влаги PT Evitar humidade



Avoid Direct Sunlight

DE Vermeiden Sie direkte Sonneneinstrahlung FR Éviter la lumière directe du soleil SP Evitar la luz solar directa IT Evitare la luce diretta del sole NL Vermijd direct zonlicht SE Undvik direkt solljus RU Избегайте прямых солнечных лучей PT Evitar a exposição à luz solar direta



Avoid Solvents

DE Vermeiden Sie Lösungsmittel FR Évitez les solvants SP Evitar los disolventes IT Evitare i solventi NL Oplosmiddelen vermijden SE Undvik lösningsmedel RU Избегайте растворителей PT Evitar o uso de solventes

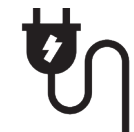

Secure Cables

DE Sichere Kabel FR Fixer les câbles SP Asegurar los cables IT Fissare i cavi NL Kabels vastzetten SE Säkra kablar RU Закрепить кабели PT Assegurar a segurança dos cabos

Technical Specifications

DE Technische Daten FR Spécifications techniques SP Especificaciones técnicas IT Specifiche tecniche NL Technische Specificaties SE Tekniska specifikationer RU Технические характеристики PT Especificações técnicas

T44	
Driver Compliment	One Reference High-Velocity Folded Ribbon AMT Tweeter One 4.5" High-Definition Cast-Basket Mid/Bass Driver One 5" x 9" Long-Throw Quadratic Subwoofer Two 7" x 10" Quadratic Planar Back-Wave-Driven Radiators
Passive Radiator Surface Area	53.36in ² (344.3cm ²)
Efficiency	89dB 1W/1M @ 4Q (2.83V/1M)
Frequency Response:	32Hz–25kHz typical (-6dB on axis @ 32Hz, anechoic bass response)
Nominal Impedance	4Q
Recommended Amplification	20 - 400 watt/channel
Built-In Subwoofer Power Amplification	1000W peak/500W RMS, DSP-Controlled (50-ohm load – 5 seconds sustained 55Hz sinusoidal signal) Note: Not tested to FTC standard (8-ohm load – 5 minutes sustained 1kHz sinusoidal signal)
Speaker Dimensions	71/2" (19.1 cm) W x 143/4" (37.6 cm) D x 415/8" (105.8 cm) H (height is with base and feet installed, no spikes)
Base	1113/16" (30 cm) W x 173/8" (44.12 cm) D
Weight	48lbs (21.8kg)
Power Requirements/Consumption:	Low Voltage Version — 120 V at 50 or 60 Hz / 1000 Watts High Voltage Version — 240 V at 50 or 60 Hz / 1000 Watts (Approved for NA (TUV) and the CE market.)

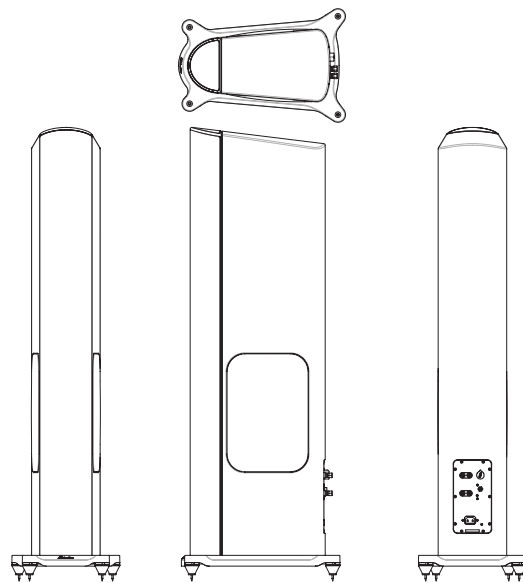

Specifications Subject to Change Without Notice

DE Änderungen der Spezifikationen ohne Vorankündigung vorbehalten
FR Les spécifications peuvent être modifiées sans préavis
SP Especificaciones sujetas a cambios sin previo aviso
IT Specifiche soggette a modifiche senza preavviso
NL Specificaties kunnen zonder voorafgaande kennisgeving worden gewijzigd
SE Specifikationerna kan ändras utan föregående meddelande
RU Технические характеристики могут быть изменены без предварительного уведомления
PT Especificações sujeitas a alterações sem aviso prévio

Unpacking - Please Follow These Steps to Safely Unpack Your Speakers

DE Auspacken - Bitte befolgen Sie diese Schritte, um Ihre Lautsprecher sicher auszupacken
FR Déballage - Veuillez suivre les étapes suivantes pour déballer vos enceintes en toute sécurité
SP Desembalaje - Siga estos pasos para desembalar los altavoces de forma segura
IT Disimballaggio - Segua questi passi per disimballare in sicurezza i suoi diffusori
NL Uitpakken - Volg deze stappen om uw luidsprekers veilig uit te pakken
SE Uppackning - Följ dessa steg för att packa upp högtalarna på ett säkert sätt
RU Распаковка - Пожалуйста, выполните следующие действия, чтобы безопасно распаковать ваши колонки
PT Desembalar - Siga estes passos para desembalar os seus altifalantes em segurança



T44 speakers are heavy, we recommend 2 people to unpack them

DE T44-Lautsprecher sind schwer. Daher werden zum Auspacken 2 Personen benötigt.
FR Les enceintes T44 sont lourdes, nous recommandons de les déballer à deux personnes.
SP Los altavoces T44 son pesados. Por eso, recomendamos que el desembalaje se haga con 2 personas.
IT Gli altoparlanti T44 sono pesanti, è consigliabile che a disimballarli siano 2 persone.
NL De T44-luidsprekers zijn zwaar. We raden aan ze te laten uitpakken door twee personen.
SE T44 högtalare är tunga, vi rekommenderar att två personer packar upp dem.
RU Акустическая система T44 достаточно тяжелая, мы рекомендуем распаковывать ее вдвоем.
PT Os altifalante T44 são pesados e devem ser desembalados por 2 pessoas.

1. Remove any wrapping and lay box flat as shown

DE Verpackung entfernen und Karton flach hinlegen, wie abgebildet. **FR** Coupez soigneusement le ruban **SP** Retire el envoltorio y coloque la caja sobre una superficie plana, tal como se muestra **IT** Togliere eventuale materiale avvolgente e stendere la confezione in orizzontale come illustrato **NL** Verwijder de verpakking en leg de doos neer, zoals in de afbeelding **SE** Avlägsna allt omslagsmaterial och ställ lådan plant såsom visas **RU** Удалите упаковку и положите коробку горизонтально, как показано на рисунке. **PT** Remova qualquer material de embrulho e coloque a embalagem na horizontal, tal como ilustrado



2. Carefully cut tape

DE Sorgfältig geschnittenes Band **FR** Coupez soigneusement le ruban **SP** Cortar la cinta con cuidado **IT** Tagliare accuratamente il nastro **NL** Snij voorzichtig tape **SE** Skär försiktigt av tejpén **RU** Аккуратно перерезанная лента **PT** Corte a fita com cuidado

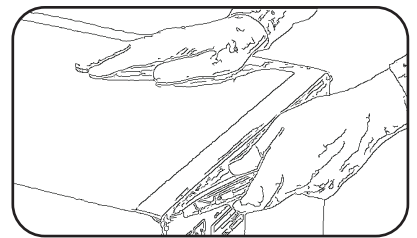

3. Stand box up as shown with top piece on top

DE Karton wie abgebildet mit dem Kopfteil nach oben aufstellen **FR** Mettez le carton en position verticale comme sur l'illustration, avec la partie supérieure sur le dessus **SP** Ponga la caja de pie como se indica, con la parte superior hacia arriba **IT** Mettere la confezione in posizione verticale come illustrato con la parte superiore verso l'alto **NL** Zet de doos recht, zoals in de afbeelding, met het bovenste onderdeel bovenaan **SE** Ställ lådan såsom visas med ovansidan uppåt **RU** Поставьте коробку вертикально, как показано на рисунке, верхняя часть упаковки должна быть сверху **PT** Coloque a caixa na vertical com a parte superior para cima



4. Slide the packing out of the box, and remove the top piece to reveal the base of the speaker

DE Schieben Sie die Verpackung aus dem Karton, und entfernen Sie den oberen Teil, um die Basis des Lautsprechers freizulegen **FR** Faites glisser l'emballage hors de la boîte, puis retirez la partie supérieure pour découvrir la base de l'enceinte **SP** Deslice el embalaje fuera de la caja, y retire la pieza superior para revelar la base del altavoz **IT** Far scorrere l'imballaggio fuori dalla scatola, e rimuovere il pezzo superiore per rivelare la base del diffusore **NL** Schuif de verpakking uit de doos en verwijder het bovenstuk om de basis van de luidspreker te onthullen **SE** Skjut ut förpackningen ur lådan och ta bort den övre delen så att du ser högtalarens bas **RU** Выдвиньте упаковку из коробки и снимите верхнюю часть, чтобы открыть основание динамика **PT** Empurre a embalagem para fora da caixa e remova a parte superior para expor a base do altifalante

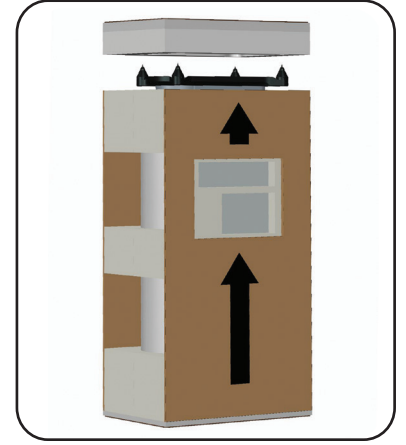

5. Carefully turn the speaker over and place base on floor

DE Drehen Sie den Lautsprecher vorsichtig um und stellen Sie die Basis auf den Boden **FR** Retournez délicatement l'enceinte et posez la base sur le sol **SP** Gire con cuidado el altavoz y coloque la base en el suelo **IT** Girare con attenzione il diffusore e appoggiare la base sul pavimento **NL** Draai de luidspreker voorzichtig om en plaats de voet op de vloer **SE** Vänd försiktigt på högtalaren och placera basen på golvet **RU** Осторожно переверните колонку и положите основание на пол **PT** Rode o altifalante cuidadosamente e coloque a base no chão

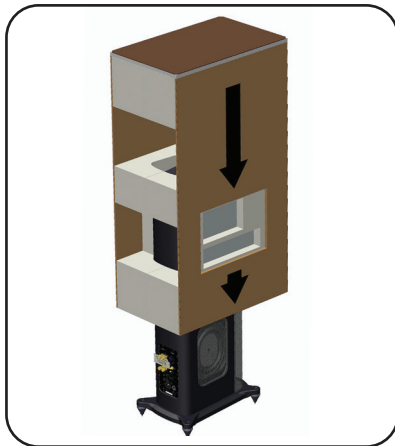

6. Carefully remove the packing shell and the protective bag

DE Entfernen Sie vorsichtig die Verpackungsschale und die Schutztasche **FR** Retirez avec précaution la coque d'emballage et le sac de protection **SP** Retire con cuidado la carcasa del embalaje y la bolsa de protección **IT** Rimuovere con cura il guscio di imballaggio e il sacchetto protettivo **NL** Verwijder voorzichtig het verpakingsomhulsel en de beschermzak **SE** Ta försiktigt bort förpackningsskalet och skyddspåsen **RU** Осторожно снимите упаковочную оболочку и защитный пакет **PT** Retire cuidadosamente a carcaça da embalagem e a bolsa de proteção



Positioning - Check the User Manual for Detailed Instructions

DE Anschlüsse - Lesen Sie das Benutzerhandbuch für detaillierte Anweisungen **FR** Connexions - Consultez le manuel de l'utilisateur pour des instructions détaillées **SP** Conexiones - Consulte el manual del usuario para obtener instrucciones detalladas **IT** Connessioni - Controllare il manuale utente per istruzioni dettagliate **NL** Aansluitingen - Raadpleeg de gebruikershandleiding voor gedetailleerde instructies **SE** Anslutningar - Se bruksanvisningen för detaljerade instruktioner **RU** Подключения - Подробные инструкции см. в руководстве пользователя. **PT** Posicionamento - Consulte o manual para obter instruções pormenorizadas

Positioning T44 as left/right fronts

DE Positionierung des T44 als Links/Rechts-Fronten **FR** Positionnement du T44 en tant que fronts gauche/droit **SP** Posicionamiento de T44 como frentes izquierdo y derecho **IT** Posizionamento di T44 come frontali sinistro/destro **NL** Positionering T44 als links/rechts front **SE** Placering av T44 som vänster/höger frontar **RU** Позиционирование T44 как левого/правого фронтов **PT** Posicionamento do T44 como frentes esquerda/direita

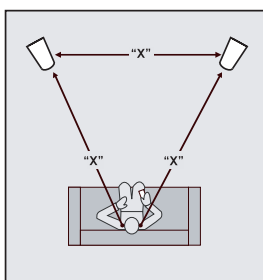

Positioning T44 as surrounds

DE T44 als Surrounds positionieren **FR** Positionnement du T44 en tant qu'entourage **SP** Posicionamiento de T44 como Rodeos **IT** Posizionamento del T44 come circondario **NL** Positionering T44 als Surrounds **SE** Placering av T44 som surrounds **RU** Позиционирование T66 как окружения **PT** Posicionamento do T44 como som surround

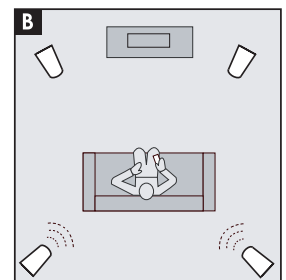
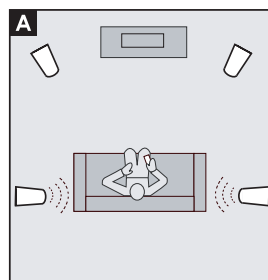

Connections - Check the User Manual for Detailed Instructions

DE Anschlüsse - Lesen Sie das Benutzerhandbuch für detaillierte Anweisungen FR Connexions - Consultez le manuel de l'utilisateur pour des instructions détaillées SP Conexiones - Consulte el manual del usuario para obtener instrucciones detalladas IT Connessioni - Controllare il manuale utente per istruzioni dettagliate NL Aansluitingen - Raadpleeg de gebruikershandleiding voor gedetailleerde instructies SE Anslutningar - Se bruksanvisningen för detaljerade instruktioner RU Подключения - Подробные инструкции см. в руководстве пользователя. PT Ligações - Consulte o manual para obter instruções pormenorizadas

Connecting Speaker Cables

DE Anschließen von Lautsprecherkabeln FR Connexion des câbles d'enceintes SP Conexión de los cables de los altavoces IT Collegamento dei cavi dei diffusori NL Luidsprekerkabels aansluiten SE Anslutning av högtalarkablar RU Подключение акустических кабелей PT Conexão dos cabos do altifalante

1. Using full-range speaker cables

DE Verwendung von Vollbereichs-Lautsprecherkabeln FR Utilisation des câbles d'enceintes à large bande SP Uso de cables de altavoz de rango completo IT Utilizzo di cavi per altoparlanti full-range NL Gebruik van full-range luidsprekerkabels SE Användning av fullrange-högtalarkablar RU Использование кабелей для полндиапазонных динамиков PT Usar cabos de altifalante de gama completa

2. Using bi-wire speaker cables, jumpers must be removed

DE Bei Verwendung von Bi-Wire-Lautsprecherkabeln müssen die Jumper entfernt werden FR Si vous utilisez des câbles d'enceinte bifilaires, les cavaliers doivent être retirés SP Si se utilizan cables de altavoz bifilares, hay que quitar los puentes IT Se si usano cavi per altoparlanti bifilari, i ponticelli devono essere rimossi NL Bij gebruik van bi-wire luidsprekerkabels moeten de jumpers worden verwijderd SE Om du använder tvåtrådiga högtalarkablar måste du ta bort bytarna RU При использовании двухпроводных акустических кабелей необходимо удалить перемычки PT Na utilização de cabos de altifalante bicablaados, os jumpers têm de ser removidos

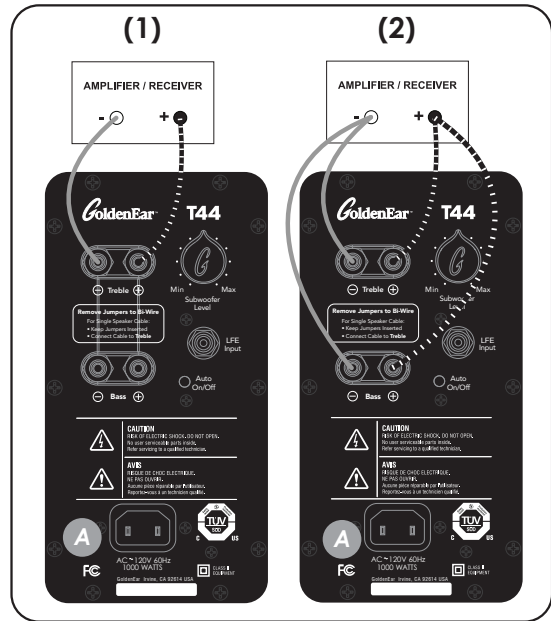

A Connect AC power cable

DE AC-Netzkaabel anschließen FR Connecter le câble d'alimentation CA SP Conectar el cable de alimentación de CA IT Collegare il cavo di alimentazione AC NL AC-stroomkabel aansluiten SE Anslut AC-strömkabel RU Подключите кабель питания переменного тока PT Ligue o cabo de alimentação CA

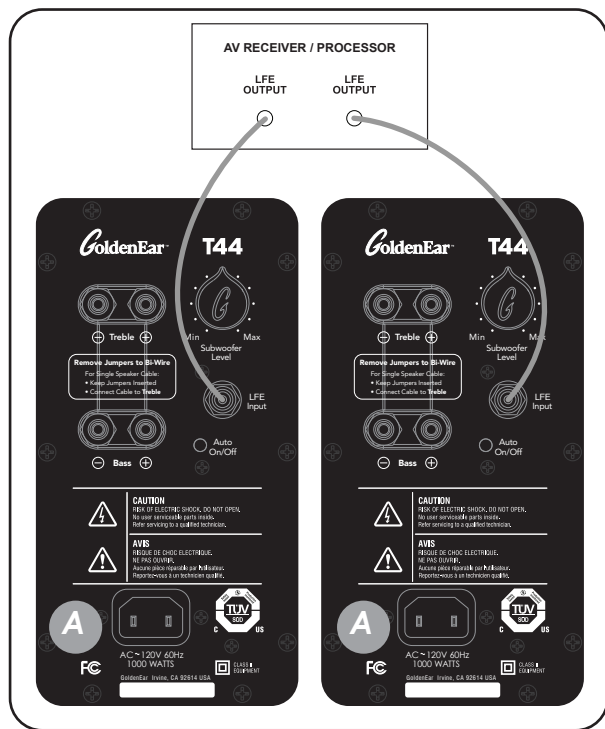

Set Subwoofer Level to 12 o'clock (straight up) to start, see user manual for more information

DE Zunächst Subwoofer-Regler auf 12 Uhr stellen (direkt nach oben). Weitere Informationen siehe Bedienungsanleitung. FR Régler initialement le niveau du haut-parleur d'extrêmes graves en position 12 h (droit vers le haut), voir les détails dans le manuel de l'utilisateur. SP Para empezar, establezca el nivel del subgrave a las 12 en punto (directamente hacia arriba) y consulte el manual del usuario para obtener más información. IT Impostare il livello del subwoofer a ore 12 (diritto in verticale) per iniziare, per maggiori informazioni vedere il manuale di istruzioni.

NL Stel het Subwoofer-niveau in op 12 u. (recht omhoog) om te starten; raadpleeg de gebruikershandleiding voor meer informatie. SE Till en början, ställ in subwoofer-nivån rakt uppåt, se bruksanvisningen för ytterligare information. RU Для начала установите ручку регулировки уровня сабвуфера (Subwoofer Level) на 12 часов (ручка регулировки направлена вверх), для получения дополнительной информации см. руководство пользователя. PT Para começar, defina o nível do subwoofer para as 12 horas (diretamente para cima), ver o manual para mais informações

Connecting the LFE Input

DE Anschließen des LFE-Eingangs FR Connexion de l'entrée LFE SP Conexión de la entrada LFE IT Collegamento dell'ingresso LFE NL De LFE-ingang aansluiten SE Anslutning av LFE-ingången RU Подключение входа LFE PT Conexão da entrada LFE

Using the LFE Input is always in addition to connecting speaker cables, it is never a replacement for connecting speaker cables

DE Die Verwendung des LFE-Eingangs ist immer eine Ergänzung zum Anschluss von Lautsprecherkabeln, er ist niemals ein Ersatz für den Anschluss von Lautsprecherkabeln. FR L'utilisation de l'entrée LFE vient toujours en complément de la connexion de câbles de haut-parleurs, elle ne remplace jamais la connexion de câbles de haut-parleurs. SP El uso de la entrada LFE es siempre un complemento a la conexión de los cables de los altavoces, nunca sustituye a la conexión de los cables de los altavoces. IT L'uso dell'ingresso LFE è sempre in aggiunta al collegamento dei cavi dei diffusori, non sostituisce mai il collegamento dei cavi dei diffusori. NL Het gebruik van de LFE-ingang is altijd een aanvulling op het aansluiten van luidsprekerkabels, het is nooit een vervanging voor het aansluiten van luidsprekerkabels. SE Användning av LFE-ingången är alltid ett tillägg till anslutning av högtalarkablar, den ersätter aldrig anslutning av högtalarkablar. RU Использование входа LFE всегда является дополнением к подключению акустических кабелей, оно никогда не заменяет подключение акустических кабелей. PT A utilização do da entrada LFE é sempre um complemento à conexão dos cabos do altifalante, nunca substitui a conexão dos cabos do altifalante.

For receivers or processors with only one LFE output, use a "Y" Connector

DE Für Receiver oder Prozessoren mit nur einem LFE-Ausgang verwenden Sie einen "Y"-Anschluss. FR Pour les récepteurs ou les processeurs avec une seule sortie LFE, utilisez un connecteur "Y". SP Para los receptores o procesadores con una sola salida LFE, utilice un conector "Y". IT Per ricevitori o processori con una sola uscita LFE, utilizzare un connettore "Y". NL Voor ontvangers of processoren met slechts één LFE-uitgang, gebruik een "Y"-connector. SE För mottagare eller processorer med endast en LFE-utgång, använd en "Y"-kontakt. RU Для ресиверов или процессоров, имеющих только один выход LFE, используйте разъем "Y". PT Para os recetores ou processadores com apenas uma saída LFE, utilize um conector "Y".

T44

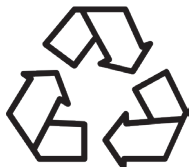

CE UK CA This product complies with the essential requirements of the EMC directive 89/336/EEC

For Additional Help With Installation Visit:

Weitere Hinweise zur Installation finden Sie unter:
 Pour de l'aide supplémentaire concernant l'installation, visitez le site:
 Para obtener ayuda adicional sobre la instalación visite:
 Per ulteriori consigli a proposito dell'installazione, visitate il sito:
 Ga, voor extra ondersteuning bij de installatie, naar:
 Hvis du har brug for mere hjælp til installationen, kan du besøge:
 Для получения дополнительных инструкций по установке посетите сайт:
 Para obter ajuda adicional sobre a instalação, visite:

www.goldenear.com